

Kota[®] GULVLEDER SYSTEMER

Højde

C = 65
C = 90
C = 115
C = 140
C = 165

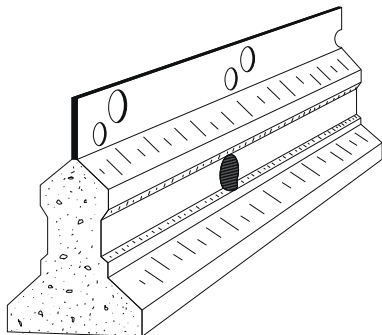

Betonleder type C
25 mm galv. jerntop

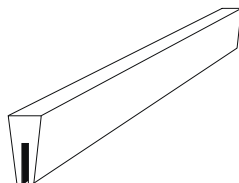

Fugeliste

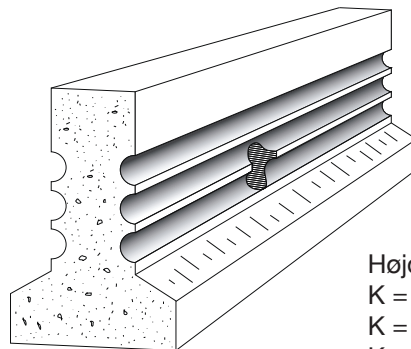

Højde
K = 80
K = 100
K = 125
K = 150

Betonleder type K

Højde

A = 50
A = 75
A = 100

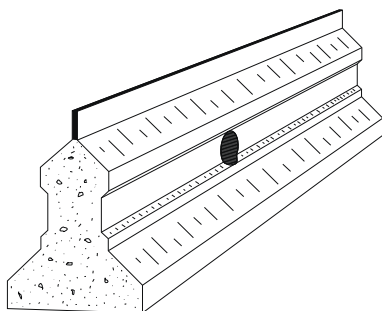

Betonleder type A
10 mm galv. jerntop

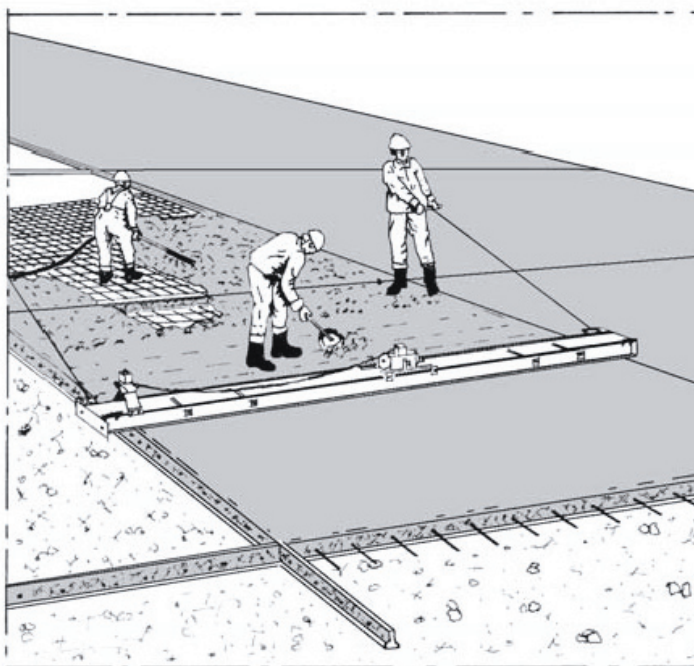

Højde

S = 27
S = 55
S = 75
S = 100
S = 120
S = 145

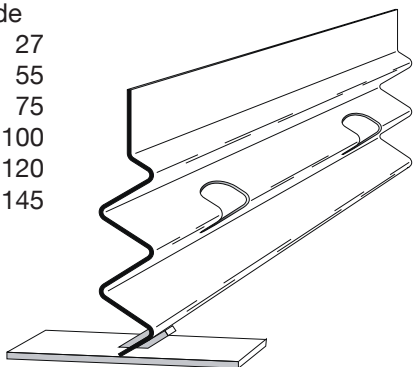

Stålleder type S

Alle typer er velegnede i forbindelse med:

- afretning af beton
- stor planhed på betonoverfladen
- effektiv fugeløsning
- effektiv inddeling af felter
- stærke fugekanter
- alt i alt = bedre økonomi
- Kota fugeliste kan anvendes til alle typer undtagen K

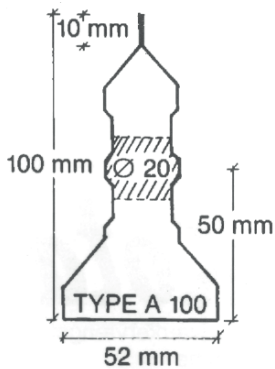

Vægt = 5,9 kg/m
Længde = 3900 mm
Hulafst. = 300 mm

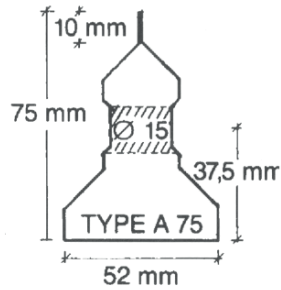

Vægt = 4,5 kg/m
Længde = 3900 mm
Hulafst. = 300 mm

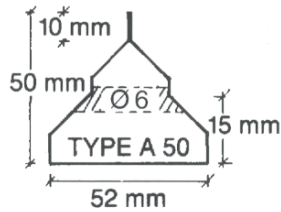

Vægt = 3,5 kg/m
Længde = 3900 mm
Hulafst. = 300 mm

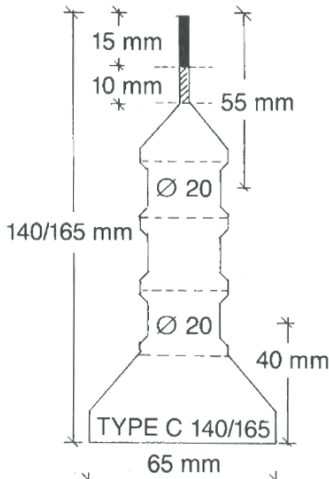

Vægt = 8,8-10 kg/m
Hulafst. i krop = 300 mm
Hulafst. i top = 75 mm
Længde = 3900 mm

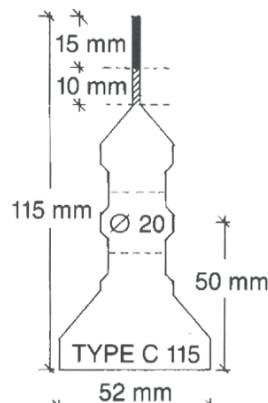

Vægt = 6,0 kg/m
Hulafst. i krop = 300 mm
Hulafst. i top = 75 mm
Længde = 3900 mm

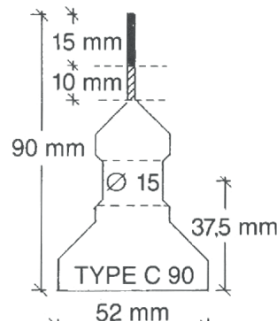

Vægt = 4,5 kg/m
Hulafst. i krop = 300 mm
Hulafst. i top = 75 mm
Længde = 3900 mm

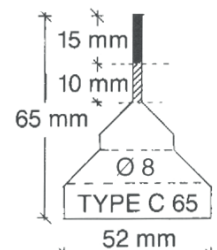

Vægt = 3,5 kg/m
Hulafst. i krop = 300 mm
Hulafst. i top = 75 mm
Længde = 3900 mm

Monteringsvejledning for Kota stålledere

Der skal anvendes 2 stålfødder til monteringen af hver leder. Disse medfølger i en pose sammen med 2 plastic clips til hver endesamling.



1. Medens lederne stadig er bundtet, laves et mærke med en sprit pen hvor stålfødderne skal monteres. Se afstanden under punkt 2.

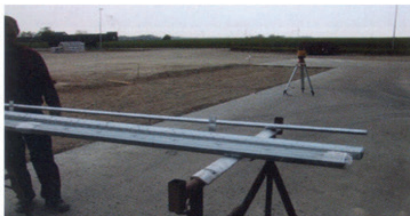

2. Monter stålfødderne.
Ved S-27 + S-55 + S-75, 600mm fra hver ende.
Ved S-100 + S-120 + S-145, 750mm fra hver ende.



3. Plastic clips til endesamlingen monteres på lederens lodrette top i den ene ende.



4. Efterhånden som stålfødder og plastic clips monteres, lægges lederne løst ud langs retning snoren ca. en halv meter fra denne. Den ombukkede kant skal vende til den side, hvor betonbanene støbes til sidst.



5. Udlæg 2 beton punkter svarende til føddernes placering, og udglat disse til nøjagtig højde + 5-10mm overhøjde.



6. Sæt lederne i nøjagtig højde i de 2 punkter, og monter toppen i plastic clipsen. (Træk lidt sidelæns). Monter en plastic clips i bunden.



7. Udstøb øvrige betonpunkter i korrekt afstand. S-27 fuld understøbes. S-55 + S-75 understøbes pr. 600mm. S-100 + S-120 + S-145 understøbes pr. 750mm. Ved anvendelse af meget store vibratorer kan fuld understøbning være nødvendig ved alle typer.

8. Støb om ledernes sider til midten, men ikke over.